

超五类24口屏蔽配线架

型号: PNS24-SC5E

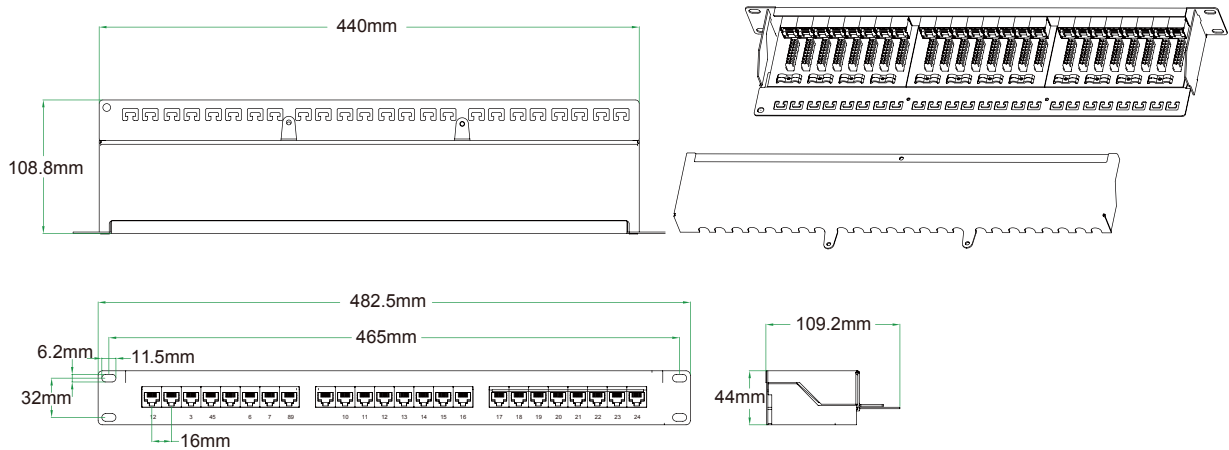

实物照



产品描述

采用110整体打线设计，满足或优于现行的超五类传输标准，性能超越超五类250MHZ连接硬件指标，适用于设备间的水平布线、设备以及集中点的互配端接，集成了电缆导线架，可以保证快速、有效地固定电缆，较大的正面标识空间，方便端口识别，便于端口之间的管理，符合19英寸机架安装标准

产品特点

- 自主的外观设计，简洁美观紧凑
- 独特的线路板线对平衡设计，减少干扰，通过余量高
- 屏蔽外罩的设计符合屏蔽效果的行业规范
- 端接口外壳材料采用高强度PC材料，IDC打线柱夹子为磷青铜，保证大于250次的端接
- 采用单对110型打线工具
- 接触针触点材料25 μ 的镀金层，耐用性为1500次插拔
- 坚固和易于安装的设计减少安装和操作成本
- 兼容19英寸设备机架、机柜和墙装支架
- 所有端口线架前后均有标号
- 背面具有内置线缆管理器，能有效地将线缆引导至端接口

订货信息

型号	名称	标准颜色	小包装	大包装	外箱尺寸 (L x W x H)	重量
PNS24-SC5E	超五类24口屏蔽配线架 (90度打线式)	黑色	1PC	5PCS	53cm x 31cm x 23cm	10.00KG